

客户图

REV	LTR	DESCRIPTION	DATE	APPROVED
A0			20150112	LTY

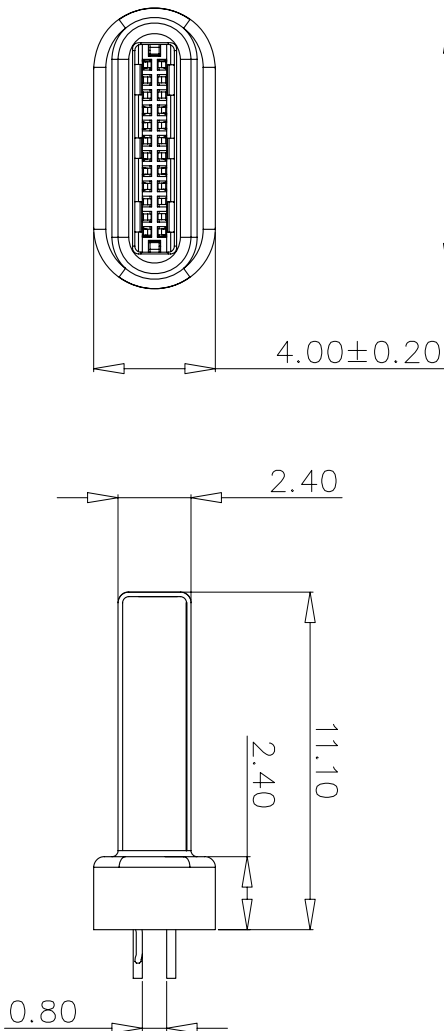
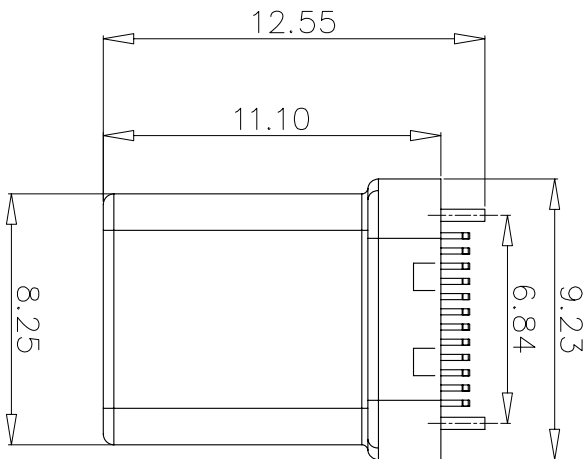
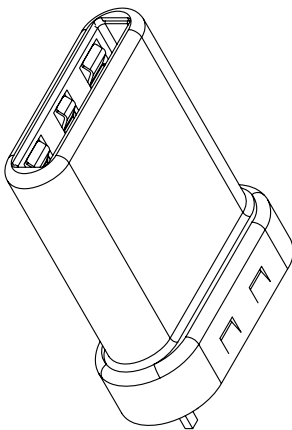

备注:

1. 材质:
 - 1.1 胶芯: LCP+30%G.F UL94V-0
 - 1.2 端子: C5191, T=0.20mm: 镀半金锡
 - 1.3 外壳: 不锈钢, T=0.15mm: 表面镀镍
 - 1.4 卡钩: 不锈钢, T=0.30mm: 表面镀镍
 - 1.5 弹片: 不锈钢, T=0.10mm
2. 主要特性:
 - 2.1 额定电流: 5A
 - 2.2 接触阻抗: 30mΩ MAX
 - 2.3 绝缘阻抗: 100MΩ MIN 250V DC
 - 2.4 耐压测试: 250V AC
 - 2.5 沾锡性: 温度250±5℃
 - 2.6 整体插入力: 3.57kgf MAX
整体拔出力: 1.02kgf MIN
 - 2.7 使用寿命: 10000次
 - 2.8 工作温度: -30℃~+80℃

深圳市虹康科技有限公司

TITLE: USB A/M 3.1 Type-C拉伸式焊杯短弯端

PART NO SHK-31027

TOLERANCES	. X ±0.30
. XX ±0.20	
. XXX ±0.05	
ANGLES ±2.00°	

APPD.:

CHECK:

DRAWN: LTY

REV: A/0	STL: A4	UNIT: MM	SCAL: 1:1	SHEET: 1/1
----------	---------	----------	-----------	------------

